

i **Produkteinformation**

Bodenschonung	■■■■■■■■■■
Fahrgeräusch	■■■■■■■■■■
Korrosionsbeständig	■■■■■■■■■■
Rollwiderstand	■■■■■■■■■■

	550 – 1000 kg
	-20 ° / +80 °C
	95 Shore A



Verminderung der Tragkraft bei höherer Geschwindigkeit als 4 km/h

10 km/h	12 km/h	16 km/h
60%	50%	40%

PREMIUM M Schwerlastrollen



elektrogeschweisst mit Gusspolyurethanrädern

Einsatzorte Die PREMIUM-Serie erfüllt höchste Ansprüche! Dank der Spezialkonstruktion hält sie auch Seitenvershub aus. **Auch bei voller Beladung verfügt sie über hervorragende Manövrierfähigkeiten.** Äusserst langlebig und wartungsarm.

Gehäusetyp EE MHD

Extrem resistente elektrolytische Verzinkung. Elektrogeschweisstes Gehäuse. Gabelkopf mit Axialkugellager und Kegelrollenlager mit Schmiernippel. Platte aus geschmiedetem Stahl mit integriertem Mittelbolzen. O-Ring zum Schutz des Lenkkopfes. Kann bis zu 16 km/h eingesetzt werden, dies führt jedoch zur Verminderung der Tragkraft (siehe Tabelle in der Randspalte).

Montage Mit Anschraubplatte.

Räder Gusspolyurethanrad. Radkern aus Gusseisen mit staubgeschützter Präzisionskugellagerung. Spurfrei, bodenschonend, abrieb- und reissfest. Niedriger Rollwiderstand. Räder finden Sie auf Seite 137.

Option

- Mit Supersoft-Polyurethan auf Seite 101.
- Mit Doppelrad und höherer Tragkraft auf Seite 104-105.

Rabatte siehe Fusszeile

PREMIUM M Lenkrollen mit Gusspolyurethanrädern und Kugellager



Art. Nr.	A	b	H	G	D × d	E × e	F	6 km/h	4 km/h
1.113.800*	125	50	182	51	135 × 110	105 × 80	11	440	550
1.113.801*	150	50	210	60	135 × 110	105 × 80	11	560	700
1.113.802*	160	50	215	60	135 × 110	105 × 80	11	600	750
1.113.803*	180	50	242	70	135 × 110	105 × 80	11	720	900
1.113.804*	200	50	252	70	135 × 110	105 × 80	11	800	1000

... mit Doppelstopp im Vorlauf, einstellbar (∅ 100 mm im Nachlauf)

1.113.810	125	50	182	51	135 × 110	105 × 80	11	440	550
1.113.811	150	50	210	60	135 × 110	105 × 80	11	560	700
1.113.812	160	50	215	60	135 × 110	105 × 80	11	600	750
1.113.813	180	50	242	70	135 × 110	105 × 80	11	720	900
1.113.814	200	50	252	70	135 × 110	105 × 80	11	800	1000

* Mit Richtungsfeststeller lieferbar. Bitte bestellen Sie zusätzlich entsprechende Anzahl. Art. Nr. 1.114.098

Rabatte siehe Fusszeile

PREMIUM M Bockrollen mit Gusspolyurethanrädern und Kugellager



Art. Nr.	A	b	H	D × d	E × e	F	6 km/h	4 km/h
1.113.820	125	50	182	135 × 110	105 × 80	11	440	550
1.113.821	150	50	210	135 × 110	105 × 80	11	560	700
1.113.822	160	50	215	135 × 110	105 × 80	11	600	750
1.113.823	180	50	242	135 × 110	105 × 80	11	720	900
1.113.824	200	50	252	135 × 110	105 × 80	11	800	1000



Auch mit High-POWER-Polyurethan für extra hohe Belastungen
Materialinfo Seite 138

EE MHD Elektrogeschweisstes Gehäuse

- 1) Platte: geschmiedeter Stahl mit integriertem Mittelbolzen.
- 2) Gabel: Elektrogeschweisste, tiefgezogene Seiten.
- 3) Lenkung: Axialkugellager und Kegelrollenlager.
- 4) Schmiernippel.
- 5) Abschraubsicherung.

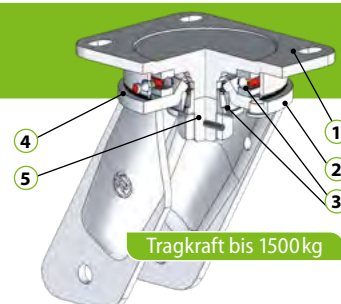

Tragkraft bis 1500 kg

Preisänderungen vorbehalten!